

## SIPHON POUR MACHINE A LAVER ABS

Siphon pour machine à laver en ABS.  
Modèle mâle horizontal ou vertical et modèle entonnoir.  
Bouchon polypropylène avec joint TPE.



**Dimensions :** DN40  
**Raccordement :** A Coller  
**Température Mini :** +5°C  
**Température Maxi :** +90°C  
**Pression Maxi :** 1 Bar  
**Caractéristiques :** Bouchon avec joint TPE  
Pour tube PVC diamètre 40 mm  
Éléments à coller entre eux

**Matière :** Tube et siphon ABS

**SIPHON POUR MACHINE A LAVER ABS**

**CARACTERISTIQUES :**

- Joint TPE
- Diamètre 40 mm
- Éléments à coller entre eux

**UTILISATION :**

- Pour machines à laver
- Température mini admissible Ts : + 5°C
- Température maxi admissible Ts : + 90°C
- Pression maxi admissible Ps : 1 bar

**GAMME :**



- Siphon machine à laver à sortie horizontale **Ref. 1370001**



- Siphon machine à laver à sortie verticale **Ref. 1370002**



- Entonnoir pour machine à laver **Ref. 1370003**

**SIPHON POUR MACHINE A LAVER ABS**

**NOMENCLATURE :**

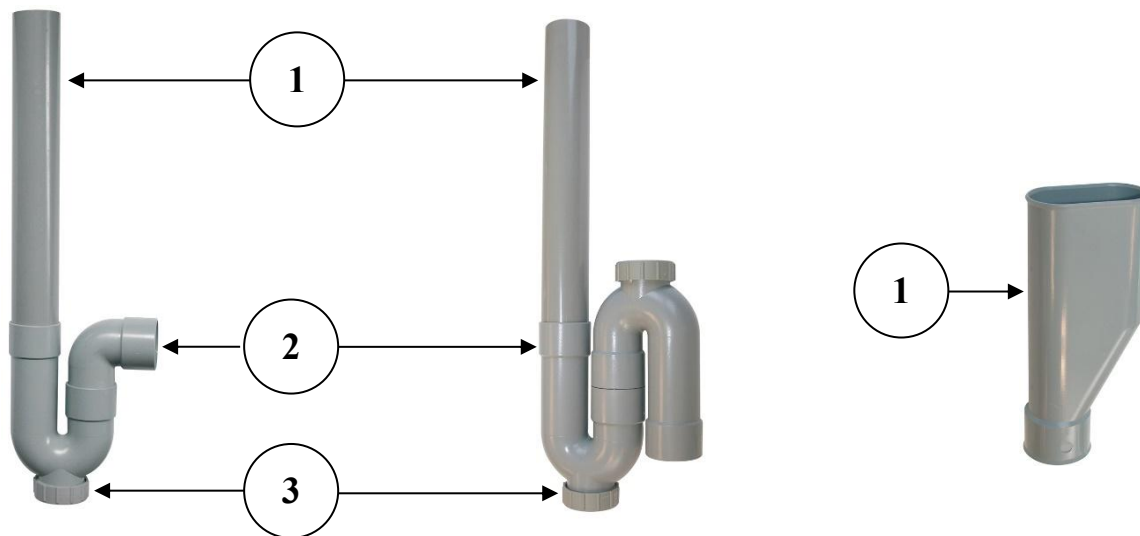

**Ref. 1370001**

**Ref. 1370002**

**Ref. 1370003**

| Repère | Désignation | Matériaux Ref. 1370001 et 1370002 |
|--------|-------------|-----------------------------------|
| 1      | Tube        | ABS                               |
| 2      | Embouts     | ABS                               |
| 3      | Bouchon     | Polypropylène + joint TPE         |

| Repère | Désignation | Matériaux Ref. 1370003 |
|--------|-------------|------------------------|
| 1      | Corps       | ABS                    |

**REPARABILITE :**



| Repère | Désignation            | Ref.    |
|--------|------------------------|---------|
| 3      | Bouchon PP + joint TPE | 9811048 |

**SIPHON POUR MACHINE A LAVER ABS**

**DIMENSIONS ( en mm ) :**

**Ref. 1370001**

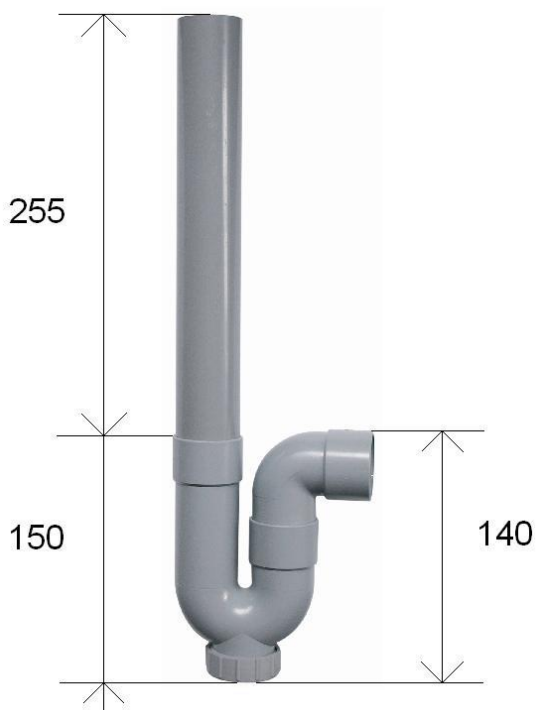

**Ref. 1370002**

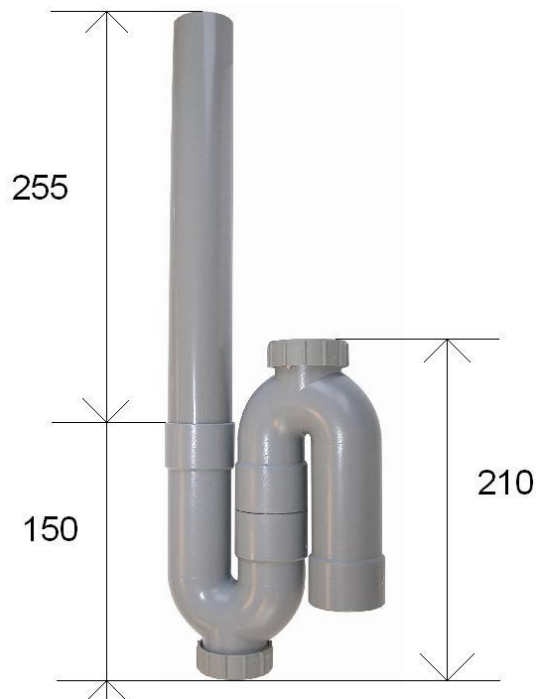

**Ref. 1370003**

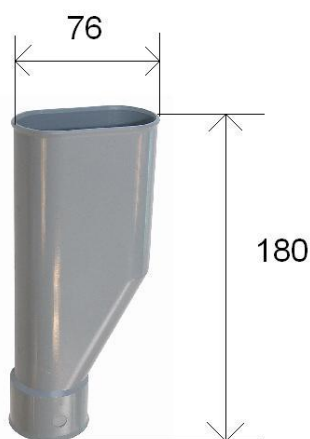

**NORMALISATIONS :**

- Directive 2014/68/UE : Produits exclus de la directive ( Article 1, § 2b )

**PRECONISATIONS :** Les avis et conseils, les indications techniques, les propositions, que nous pouvons être amenés à donner ou à faire, n'impliquent de notre part aucune garantie. Il ne nous appartient pas d'apprécier les cahiers des charges ou descriptifs fournis. Il appartient au client de vérifier l'adéquation entre le choix du matériel et les conditions réelles d'utilisation.

Sferaco 90 rue du Ruisseau 38297 St Quentin Fallavier Tél : 04.74.94.15.90 Fax : 04.74.95.62.08 Internet : [www.sferaco.com](http://www.sferaco.com) E-mail : [info@sferaco.fr](mailto:info@sferaco.fr)